

# 2026 HATSUTA GENERAL CATALOG

**HVFA** 2026

## 総合力カタログ



豊かなみのりを願う

**初田工業株式会社**



# INDEX

- ② ・農業用マルチローター
- ④ ・動力噴霧機(単体)  
※3年間メンテナンス保証対象機種  
・動力噴霧機(単体)
- ⑤ ・アルミフレームセット動噴  
・動噴移動台(楽っ子)
- ⑥ ・ユニット動噴  
・ゴローちゃんシリーズ  
・ミニキャリア動噴  
・携帯型セット動噴
- ⑦ ・自走式ラジコン動噴  
・自走式セット動噴
- ⑧ ・農機洗浄機  
・モーター式洗浄機  
・高圧洗浄機
- ⑨ ・果樹受粉機  
・動力散布機
- ⑩ ・背負動噴  
・ANKシリーズ
- ⑪ ・人力噴霧機  
・石灰硫黄合剤・マシン油散布機  
・人力散粉・散粒機
- ⑫ ・刈払機  
・モップ式刈払機
- ⑬ ・スチールチェンソー  
・バッテリーツール
- ⑭ ・防音シリーズ  
・開放型(フレームタイプ、セル付)  
・カートタイプ  
・モーターポンプカート式  
・大型ステンレスタンク内蔵
- ⑮ ・カルパコーター(高精度水稻種子コーティング装置)  
・ハウス用常温煙霧機
- ⑯ ・除草剤スプレー  
・粒状除草剤散布機
- ⑰ ・サシナミ野菜洗浄機  
・サシナミ人参洗浄機  
・サシナミ大根洗浄機
- ・モーターセット動噴  
・カレイ樹木粉碎機
- ⑱ ・エンジンポンプ  
・水中ポンプ  
・モーターポンプ  
・チャンネルポンプ  
・高圧ポンプ
- ⑲ ・コンプレッサー  
・電動エコキャリア21  
・電動肥料散布機  
・薪割り機
- ⑳ ・カキ洗浄機
- ㉑ ・温水洗浄機  
・消火器
- ㉒ ・灯油バーナー  
・小型管理機  
・ニッカリペレンク  
・アルミ巻取機  
・杭打機  
・メンテナンスキット

## セルスタートセット動噴



ワンタッチでエンジンをラクラク始動!  
セルモータ、バッテリー、スイッチなどエンジンに搭載!  
運転中にバッテリー充電! 電池キレの心配はありません!

# DJI AGRAS 農業用ドローン



AGRAS T10

AGRAS T25

AGRAS T50

■仕様諸元

| 型式 名称               | AGRAS T10            | AGRAS T25                        | AGRAS T50                               |
|---------------------|----------------------|----------------------------------|---|
| 機体寸法(長×幅×高) mm      | 1958×1833×553 ※1     | 2585×2675×795 ※1                 | 2800×3085×820 ※2                        |
|                     | 600×665×580 ※2       | 1050×690×820 ※2                  | 1115×750×900 ※3                         |
| 総重量(バッテリーを除く)kg     | 12.2                 | 27                               | 40                                      |
| モーター 個              | 4                    | 4                                | 8                                       |
| 噴霧システム              | タンク容量 L              | 8                                | 20                                      |
|                     | ノズル 個                | 4                                | 4                                       |
|                     | 散布幅 M                | 4-6                              | 4-7.5                                   |
| バッテリー               | 容量-電圧 mAh-V          | 9500-51.8                        | 30000-52.22                             |
|                     | 重量 kg                | 3.8                              | 12.1                                    |
| 最大散布面積(17ライト) ha ※3 | 1                    | 2                                | 1.5                                     |
| 特長                  | 共通                   | 保護等級 IP67 球面型全方位レーザー ワンタッチアームロック |   |
|                     | 個別                   | FPVカメラ (前後)                      | FPVジンバルカメラ ビジョンセンター<br>ルートマッピング 果樹マッピング |
| 飛行モード               | マニュアル M + ABモード 自動航行 |                                  |   |
| オプション品              | 粒剤散布装置(12L/10Kg) 充電器 | 粒剤散布装置(35L/20Kg)                 | 粒剤散布装置(75L/50Kg)                        |
|                     | バッテリー 予備タンク(10L)     | 充電器 バッテリー                        | 充電器 バッテリー                               |

※1 アームとプロペラ展開時 ※2 アームとプロペラ折りたたみ時 ※3 圃場環境より異なります

# 業界初!!安心と安全をお約束した 『3年間メンテナンス保証』を実現

## 高圧動力噴霧機シリーズ/セラミックプランジャーポンプ

### 『3年間メンテナンス保証』とは?

従来よりご好評いただいておりますセラミックプランジャーポンプをさらに高品質化したDXシリーズが登場!!  
耐久性・信頼性に加え、使い易さも向上しました。海外生産品にはない高い保証をお約束します。

(※保証範囲につきましては、保証書に基づいたご使用の場合に限らせていただきます)

| 型式            | YS220DX                 |           |      | YS300DX     |      |      | YS450DX     |      |      | YS550DX         |      |      | YS680DX         |      |      |      |     |
|---------------|-------------------------|-----------|------|-------------|------|------|-------------|------|------|-----------------|------|------|-----------------|------|------|------|-----|
| 寸法(長×幅×高)(mm) | 354×253×298             |           |      | 352×292×303 |      |      | 382×310×333 |      |      | 453×334×363     |      |      | 456×340×381     |      |      |      |     |
| 質量(kg)        | 10.3                    |           |      | 11.2        |      |      | 14.1        |      |      | 20.6            |      |      | 21.8            |      |      |      |     |
| 最高圧力(MPa)     | 5.0                     |           |      |             |      |      |             |      |      |                 |      |      |                 |      |      |      |     |
| 噴霧            | 回転数(min <sup>-1</sup> ) | 600       | 900  | 1200        | 600  | 900  | 1200        | 600  | 900  | 1200            | 600  | 900  | 1200            | 600  | 900  | 1200 |     |
|               | 吸水水量(L/min)             | 11.2      | 16.8 | 22.5        | 15.1 | 22.6 | 30.1        | 22.2 | 33.2 | 44.3            | 29.9 | 44.9 | 59.9            | 34.4 | 51.5 | 68.7 |     |
|               | 所要動力(kW)                | 圧力 1MPa   | 0.4  | 0.6         | 0.8  | 0.5  | 0.8         | 1.0  | 0.7  | 1.1             | 1.5  | 1.0  | 1.5             | 2.0  | 1.2  | 1.7  | 2.3 |
|               |                         | 圧力 2MPa   | 0.6  | 0.9         | 1.2  | 0.8  | 1.2         | 1.5  | 1.1  | 1.7             | 2.3  | 1.5  | 2.3             | 3.1  | 1.8  | 2.6  | 3.5 |
|               |                         | 圧力 3.5MPa | 0.9  | 1.3         | 1.8  | 1.2  | 1.8         | 2.3  | 1.7  | 2.6             | 3.5  | 2.3  | 3.5             | 4.7  | 2.7  | 4.0  | 5.3 |
| 圧力 5MPa       |                         | 1.2       | 1.8  | —           | 1.6  | 2.4  | —           | 2.3  | 3.5  | —               | 3.1  | 4.7  | —               | 3.6  | 5.4  | —    |     |
| 灌水            | 回転数(min <sup>-1</sup> ) | 1400      |      |             |      |      |             |      |      |                 |      |      |                 |      |      |      |     |
|               | 吸水水量(L/min)             | 26.2      |      |             | 35.1 |      |             | 51.7 |      |                 | 69.8 |      |                 | 80.2 |      |      |     |
|               | 所要動力(kW)                | 0.9       |      |             | 1.2  |      |             | 1.7  |      |                 | 2.3  |      |                 | 2.7  |      |      |     |
| 主軸ブリー径(mm)    | φ152A-2                 |           |      | φ178A-2     |      |      | φ178A-2     |      |      | φ203B-2         |      |      | φ203B-2         |      |      |      |     |
| 潤滑油容量(L/min)  | 0.45                    |           |      | 0.55        |      |      | 0.55        |      |      | 1.2             |      |      | 1.2             |      |      |      |     |
| 吐水コック口径(吋)    | G1/4×2                  |           |      | G1/4, G1/2  |      |      | G1/4, G1/2  |      |      | G1/2×2          |      |      | G1/2×2          |      |      |      |     |
| 付属異径金具(吋)     | —                       |           |      | —           |      |      | G1/2→G1/4   |      |      | G1/2→G1/4, G3/8 |      |      | G1/2→G1/4, G3/8 |      |      |      |     |
| 吸水口径(吋)       | G3/4                    |           |      | G3/4        |      |      | G1          |      |      | G1              |      |      | G1              |      |      |      |     |
| 余水口径(吋)       | G1/2                    |           |      | G1/2        |      |      | G3/4        |      |      | G3/4            |      |      | G3/4            |      |      |      |     |
| 灌水口径(吋)       | —                       |           |      | —           |      |      | —           |      |      | Rp3/4           |      |      | Rp3/4           |      |      |      |     |
| 吸水ホース(内径mm×m) | 19×3.0                  |           |      | 19×3.0      |      |      | 19×3.0      |      |      | 19×3.0          |      |      | 26×3.0          |      |      |      |     |
| 余水ホース(内径mm×m) | 16×3.0                  |           |      | 16×3.0      |      |      | 16×3.0      |      |      | 19×3.0          |      |      | 19×3.0          |      |      |      |     |

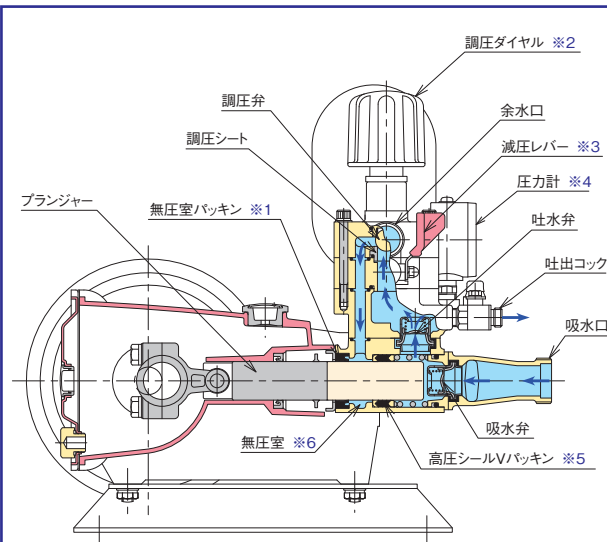

※石灰ボルドー液・石灰硫黄合剤を使用される場合は、BSシリーズ(ボルドー動噴)をご使用下さい。

#### 長寿命のフッソパッキン

接液部のパッキンはすべてフッソゴムを使用し耐久性UP。(畜産消毒・環境衛生用にも使用可能)

#### ステンレス部材を使用

各部取付ボルト・ビス類の材質はオールステンレス。

- ※1: 無圧室パッキンにより外部への液漏れシャットアウト。
- ※2: 散布圧力を微調整できる使い易いグリップ式調圧弁。
- ※3: バイパス回路を内蔵し、ワンモーションで減圧、加圧。
- ※4: グリセリン入圧力計を標準装備。(耐久性向上)
- ※5: 高圧シールVパッキンを自動調整。  
Vパッキンのプランジャーへの接触圧力をグラブスプリング(シリンダー内)で最適に調整。
- ※6: パッキン潤滑油不要。「無圧自動潤滑室」の使用液でパッキンを潤滑・冷却。

#### ☆ 無圧室の効用 ☆

- ・無圧室の採用により、薬槽の薬液がなくなり空運転の状態になっても5~10分の空運転では焼付を起しません。
- ・Vパッキンが摩耗しても水モレなし。無圧室が受け止めます。
- ・運転時毎のオイル・グリスの点滴は必要ありません。無圧室のおかげです。

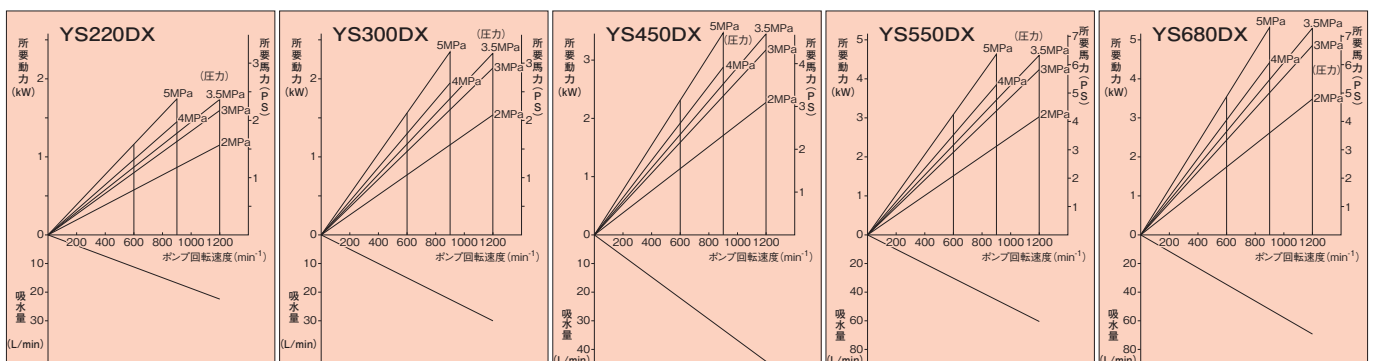

# 動力噴霧機(単体) ※3年間メンテナンス保証対象機種

## 動力噴霧機(単体)

### 3年間メンテナンス保証対象機種

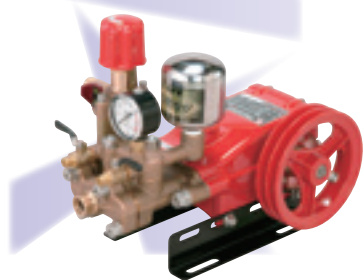

YS220DX

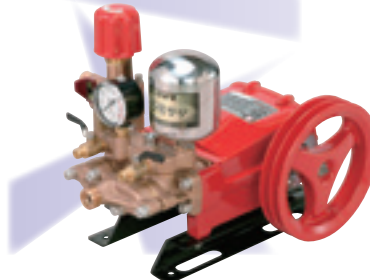

YS300DX



YS450DX



YS550DX



YS680DX

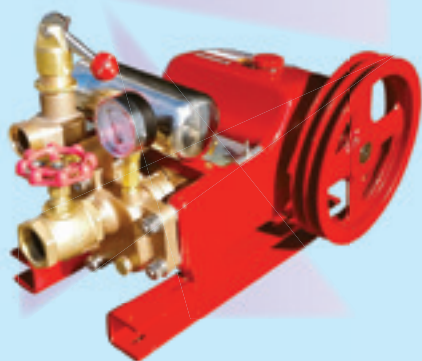

KSH85M



KSH1601M

| 動力噴霧機(単体) ※3年間メンテナンス保証対象機種 |                    |            |             |            |
|----------------------------|--------------------|------------|-------------|------------|
| 品名                         | メーカー希望<br>小売価格(税込) | 吸水量<br>L/分 | 最高圧力<br>MPa | 所要動力<br>kW |
| YS220DX                    | 166,100            | 11~22      | 5.0         | 0.5~1.8    |
| YS300DX                    | 180,400            | 15~30      | 5.0         | 0.7~2.4    |
| YS450DX                    | 205,700            | 22~44      | 5.0         | 1.0~3.5    |
| YS550DX                    | 251,900            | 30~60      | 5.0         | 1.3~4.6    |
| YS680DX                    | 282,700            | 34~69      | 5.0         | 1.4~5.3    |

| 動力噴霧機(単体) |                    |            |             |            |
|-----------|--------------------|------------|-------------|------------|
| 品名        | メーカー希望<br>小売価格(税込) | 吸水量<br>L/分 | 最高圧力<br>MPa | 所要動力<br>kW |
| HS150 ●   | 118,800            | 6.6~16.4   | 3.5         | 0.3~0.9    |
| KSH85M    | 532,400            | 77.0       | 5.0         | 7.9        |
| KSH1601M  | 979,000            | 150.0      | 5.0         | 15.3       |

●印…在庫限り

# アルミフレームセット動噴/動噴移動台(楽っ子)

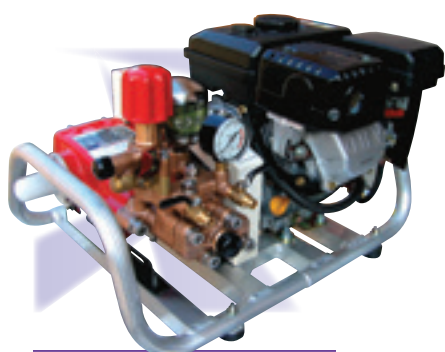

LP220MDX

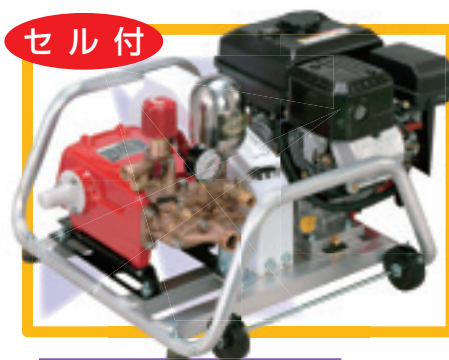

LP450MLEDX



ID-1



ID-1使用例

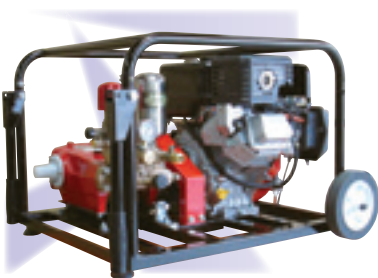

QS680MECDX

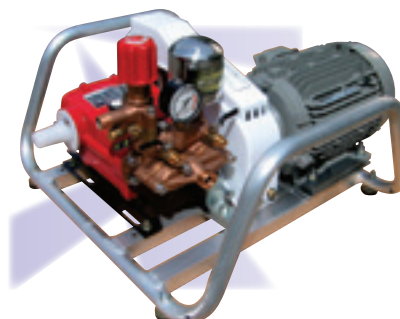

LP300DX-LK2.2kW

| セット動噴    |                    |            |             |                    |
|----------|--------------------|------------|-------------|--------------------|
| 品名       | メーカー希望<br>小売価格(税込) | 吸水量<br>L/分 | 最高圧力<br>MPa | エンジン<br>最大出力kW(PS) |
| LP220MDX | 282,700            | 17         | 5.0         | 2.2(3.0)           |
| LP300MDX | 330,000            | 24         | 5.0         | 3.0(4.2)           |
| LP450MDX | 392,700            | 34         | 5.0         | 4.6(6.3)           |

| 大型セット動噴      |                    |            |             |                    |
|--------------|--------------------|------------|-------------|--------------------|
| 品名           | メーカー希望<br>小売価格(税込) | 吸水量<br>L/分 | 最高圧力<br>MPa | エンジン<br>最大出力kW(PS) |
| QS680MDX     | 707,300            | 45         | 5.0         | 5.8(8.0)           |
| QS680MECDX ◆ | 783,200            | 45         | 5.0         | 5.8(8.0)           |

◆印…セル付

| セット動噴(セル付) |                    |            |             |                    |
|------------|--------------------|------------|-------------|--------------------|
| 品名         | メーカー希望<br>小売価格(税込) | 吸水量<br>L/分 | 最高圧力<br>MPa | エンジン<br>最大出力kW(PS) |
| LP300MLEDX | 416,900            | 24         | 5.0         | 3.0(4.2)           |
| LP450MLEDX | 434,500            | 34         | 5.0         | 4.6(6.3)           |

| モーターセット動噴       |                    |                     |                      |              |
|-----------------|--------------------|---------------------|----------------------|--------------|
| 品名              | メーカー希望<br>小売価格(税込) | 吸水量<br>L/分(50/60Hz) | 最高圧力<br>MPa(50/60Hz) | モーター出力<br>kW |
| LP220DX-LK1.5kW | 316,800            | 13/16               | 3.5/3.0              | 1.5          |
| LP300DX-LK2.2kW | 344,300            | 18/22               | 3.5/3.0              | 2.2          |
| LP450DX-LK2.2kW | 368,500            | 26/32               | 3.5/3.0              | 2.2          |

| 動噴移動台(楽っ子) |                    |           |
|------------|--------------------|-----------|
| 品名         | メーカー希望<br>小売価格(税込) | 備考        |
| ID-1 ●     | 43,450             | LPシリーズに対応 |

●印…在庫限り

# ユニット動噴/ゴローちゃんシリーズ ミニキャリー動噴/携帯型セット動噴



ACP300



ACPT500



ACPM500

＼用途に合わせてホースの長さ3タイプ用意しております／

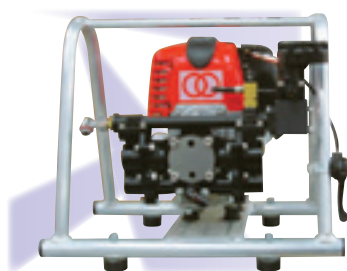

LGPT1

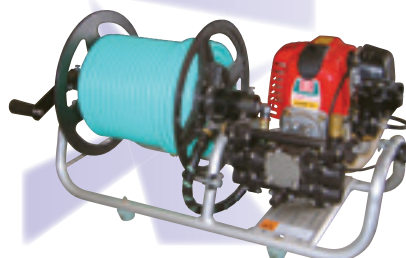

LGPT550・LGPT570・LGPT5100

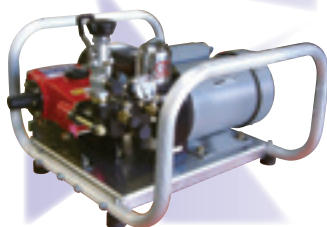

HY1530F-0.75kW



MCA401FC

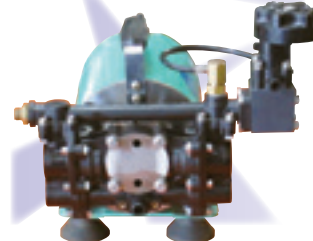

MCA550F

| ユニット動噴          |                    |          |            |             |
|-----------------|--------------------|----------|------------|-------------|
| 品名              | メーカー希望<br>小売価格(税込) | 質量<br>kg | 吸水量<br>L/分 | 最高圧力<br>MPa |
| HY1530F-0.75kW◆ | 360,800            | 33.0     | 11.5       | 3.0         |

◆印…モーターセット

| ゴローちゃんシリーズ(2サイクルエンジン搭載) |                    |          |            |             |
|-------------------------|--------------------|----------|------------|-------------|
| 品名                      | メーカー希望<br>小売価格(税込) | 質量<br>kg | 吸水量<br>L/分 | 最高圧力<br>MPa |
| LGPT550                 | 166,100            | 12.7     | 8          | 2.5         |
| LGPT570                 | 181,500            | 14.2     | 8          | 2.5         |
| LGPT5100                | 192,500            | 16.2     | 8          | 2.5         |
| LGPT1                   | 130,900            | 9.7      | 8          | 2.5         |

| ミニキャリー動噴 |                    |          |            |             |
|----------|--------------------|----------|------------|-------------|
| 品名       | メーカー希望<br>小売価格(税込) | 質量<br>kg | タンク容量<br>L | 最高圧力<br>MPa |
| ACP300   | 145,200            | 23.2     | 30         | 2.5         |
| ACPT500  | 205,700            | 34.7     | 50         | 2.5         |
| ACPM500  | 267,300            | 40.0     | 50         | 2.5         |

| 携帯型セット動噴 |                    |          |                     |             |
|----------|--------------------|----------|---------------------|-------------|
| 品名       | メーカー希望<br>小売価格(税込) | 質量<br>kg | 吸水量L/分<br>(50/60Hz) | 最高圧力<br>MPa |
| MCA550F  | 147,400            | 14.2     | 6.7/8.0             | 2.5         |
| MCA401FC | 125,400            | 12.7     | 5.8/7.0             | 3.5         |

# 自走式ラジコン動噴/自走式セット動噴

(送信出力の強い「特定小電カラジコン」を使用)

(優れた安定性(混信防止)、安定性(電波の到達性)、メンテナンス性、省エネ性、操作性)

## 6チャンネルディーゼル

(ディーゼルエンジンセル付)



HR6-680BDX10

ホース送出し  
ホース巻取り  
動噴の入・切  
エンジン始動・停止  
エンジン回転-上⇄下  
圧力の減圧・加圧

- 『3年間メンテナンス保証』の高圧セラミックプランジャーポンプ搭載により安心防除をお約束
- オートシステム(ホース自動送り出し機構)によりホースを引くと自動的に送り出しを開始(約5秒間)
- ホースの巻き取り・送り出し、エンジン始動・停止エンジン回転調整、ポンプクラッチの入・切の操作が手元の送信機で可能
- 排ガス規制対応のディーゼルエンジン搭載
- 前・後進自走仕様で車両への積み降しがラクラク
- 軽量ホースを標準装備し作業性UP
- 安全性を考え自在キャスターにロックピンを装備

| 型式             | HR6-680BDX10     |
|----------------|------------------|
| 寸法(長×幅×高)(mm)  | 1380×830×1350    |
| 質量(kg)         | 278              |
| 動力噴霧機型式        | YS680DX          |
| 常用吸水量(L/min)   | 51               |
| 最高圧力(MPa)      | 5.0              |
| エンジン型式         | OC95GX           |
| 定格出力(kW[PS])   | 6.0[8.0]         |
| スプレーホース(mm×m)  | 軽量10/11.5/13×130 |
| 始動方式           | セルスタート           |
| メーカー希望小売価格(税込) | 2,024,000        |

## 1チャンネルラジコン



HMR4317R1

- トラックへの積み下ろしが簡単な自走式
- ホースもラジコン操作で自動整列巻取できます

| 型式             | HMR4317R1    |
|----------------|--------------|
| 寸法(長×幅×高)(mm)  | 1120×700×950 |
| 質量(kg)         | 102          |
| 動力噴霧機型式        | MS317        |
| 常用吸水量(L/min)   | 21.6         |
| 最高圧力(MPa)      | 5.0 [50]     |
| エンジン型式         | GB131LN      |
| 定格出力(kW[PS])   | 2.3[3.1]     |
| スプレーホース(mm×m)  | φ8.5×100     |
| 始動方式           | リコイルスターター    |
| メーカー希望小売価格(税込) | 586,300      |

## 自走式セット動噴



HNA4504DX

- 4輪自走式により車両への積み降ろしがラクラク
- ホースは自動整列巻取で、360°どの方向へも引き出し・巻取り可能
- 大型ホースガイドにより軽々ホース引き出し
- 内拡式ドラムブレーキで確実なホースのたわみ防止
- 取扱いのラクな軽量ホースを標準附属

| 型式             | HNA4504DX     |
|----------------|---------------|
| 寸法(長×幅×高)(mm)  | 1152×709×1110 |
| 質量(kg)         | 113           |
| 動力噴霧機型式        | YS450DX       |
| 常用吸水量(L/min)   | 30            |
| 最高圧力(MPa)      | 5.0           |
| エンジン型式         | GB181LN       |
| 定格出力(kW[PS])   | 4.6[6.3]      |
| スプレーホース(mm×m)  | φ10×130       |
| 自走機能           | 前進            |
| メーカー希望小売価格(税込) | 646,800       |



# 農機洗淨機/モーター式洗淨機/高圧洗淨機

多水量ポンプにより  
泥落としの能率UP



HW52



ANK1015H



インパクトプライムII



NSJ1511G-Y2



NSJ820G2



NSJ430G

| 農機洗淨機    |                    |            |             |                    |
|----------|--------------------|------------|-------------|--------------------|
| 品名       | メーカー希望<br>小売価格(税込) | 吸水量<br>L/分 | 最高圧力<br>MPa | エンジン<br>最大出力kW(PS) |
| HW52     | 268,400            | 20         | 5.0         | 3.0(4.2)           |
| ANK1015H | 180,400            | 10         | 15.0        | 4.6(6.3)           |

| 高圧洗淨機       |                    |            |             |                    |
|-------------|--------------------|------------|-------------|--------------------|
| 品名          | メーカー希望<br>小売価格(税込) | 吸水量<br>L/分 | 最高圧力<br>MPa | エンジン<br>最大出力kW(PS) |
| NSJ1511G-Y2 | 239,800            | 11         | 14.7        | 4.4(6.0)           |
| NSJ820G2    | 242,000            | 20         | 7.8         | 4.4(6.0)           |
| NSJ430G     | 206,250            | 33         | 4.0         | 4.4(6.0)           |

| モーター式洗淨機    |                    |           |             |            |
|-------------|--------------------|-----------|-------------|------------|
| 品名          | メーカー希望<br>小売価格(税込) | 水量<br>L/分 | 最高圧力<br>Mpa | 出力<br>V/kW |
| インパクトプライムII | 62,700             | 5         | 8           | 単相100/1.4  |

## 優れた操作性と安全性で「安心」をお約束。

AM231

山間地、小面積の農家様にお勧め  
除草剤と防除作業に軽量化重視

AM434TK  
AM634TK

標準的な区画の農家様にお勧め  
肥料散布と噴頭での除草散布・防除に

農薬散布・肥料散布・播種等、  
幅広い用途に応えるをラインナップ。

### 受粉機

＼天候に左右されず確実に交配／

オリジナル



JH-2

＼体型に合わせてハンドル位置調整／

軽量



AM231



AM3500-16



AM6000-28

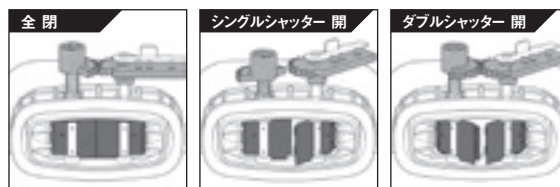

※WシャッターはAM434TK/AM634TKのみ

### 果樹受粉機

| 品名     | メーカー希望<br>小売価格(税込) | 質量<br>kg | タンク容量<br>L | エンジン排気量<br>mL |
|--------|--------------------|----------|------------|---------------|
| JH-2 ★ | 136,400            | 6.8      | 7          | 30.1          |

★印…受注生産品

### 動力散布機

| 品名        | メーカー希望<br>小売価格(税込) | 質量<br>kg | タンク容量<br>L | エンジン排気量<br>mL |
|-----------|--------------------|----------|------------|---------------|
| AM231     | 112,200            | 6.8      | 7          | 30.1          |
| AM3500-16 | 136,400            | 8.4      | 16         | 35.5          |
| AM6000-28 | 160,600            | 12.1     | 28         | 60.9          |

T…肥料噴口付

## 背負動噴(高圧ポンプタイプ)



ANKD-2570



ANK-2570A

## 背負動噴(カスケードタイプ)



ANK-C1020A

＼除草剤散布に／



ANK-C15A

## バッテリー動噴

**除草剤**

スーパ-25 W型

噴霧時間：110分 / 180分  
 吐出流量：71.5ℓ / 180ℓ

※バッテリー1個使用の場合

**防草剤**

噴霧時間：110分 / 105分  
 吐出流量：77ℓ / 82ℓ

※バッテリー1個使用の場合

軽量コンパクトで  
女性でも楽々



ANK-B10LiDX



バッテリー  
2個付

軽量コンパクトで  
女性でも楽々



ANK-B15LiDX

**除草剤**

スーパ-25 W型

噴霧時間：75分 / 120分  
 吐出流量：45ℓ / 144ℓ

※バッテリー1個使用の場合

**防草剤**

噴霧時間：77分 / 80分  
 吐出流量：77ℓ / 86ℓ

※バッテリー1個使用の場合

| 背負動噴(高圧ポンプタイプ) |                    |          |            |             |
|----------------|--------------------|----------|------------|-------------|
| 品名             | メーカー希望<br>小売価格(税込) | 質量<br>kg | タンク容量<br>L | 最高圧力<br>MPa |
| ANKD-2570      | 85,470             | 8.5      | 15         | 2.5         |
| ANK-2570A      | 95,700             | 8.8      | 20         | 2.5         |

用途に合わせて、様々なバリエーションを取り揃えております

| 背負動噴(カスケードタイプ) |                    |          |            |             |
|----------------|--------------------|----------|------------|-------------|
| 品名             | メーカー希望<br>小売価格(税込) | 質量<br>kg | タンク容量<br>L | 最高圧力<br>MPa |
| ANK-C1020A     | 61,600             | 5.6      | 10         | 0.8         |
| ANK-C15A       | 77,440             | 7.0      | 15         | 1.0         |

| 背負動噴(リチウムイオンバッテリータイプ) |                    |          |            |             |
|-----------------------|--------------------|----------|------------|-------------|
| 品名                    | メーカー希望<br>小売価格(税込) | 質量<br>kg | タンク容量<br>L | 最高圧力<br>MPa |
| ANK-B10LiDX           | 54,120             | 3.2      | 10         | 0.3         |
| ANK-B15LiDX           | 76,780             | 3.9      | 15         | 0.4         |

# 人力噴霧機/石灰硫黄合剤・マシン油散布機/人力散粉・散粒機

## ＼ロングセラー商品人カシリーズ／



KE5DX



KE11DX



DE18



DX1



DX2



24D NK



QS-5DX



HG3



ND4

| 人力噴霧機  |                    |        |            |       |
|--------|--------------------|--------|------------|-------|
| 品名     | メーカー希望<br>小売価格(税込) | 加圧形式   | タンク容量<br>L | タンク材質 |
| KE5DX  | 12,320             | グラウンド  | 5          | ステンレス |
| KE11DX | 16,500             | 〃      | 9          | 〃     |
| DE15   | 36,300             | ダイヤフラム | 13         | ステンレス |
| DE18   | 41,580             | 〃      | 17         | 〃     |
| DX1    | 18,150             | ピストン   | 10         | P・P   |
| DX2    | 22,550             | 〃      | 20         | 〃     |

| 人力噴霧機    |                    |      |            |        |
|----------|--------------------|------|------------|--------|
| 品名       | メーカー希望<br>小売価格(税込) | 加圧形式 | タンク容量<br>L | タンク材質  |
| 24D NK ● | 15,400             | 自然落下 | 18         | ポリエチレン |

●印…在庫限り

| 石灰硫黄合剤・マシン油散布機 |                    |          |            |       |
|----------------|--------------------|----------|------------|-------|
| 品名             | メーカー希望<br>小売価格(税込) | 質量<br>kg | タンク容量<br>L | タンク材質 |
| QS-5DX         | 9,240              | 1.7      | 5          | P・P   |

| 人力散粉・散粒機 |                    |         |            |
|----------|--------------------|---------|------------|
| 品名       | メーカー希望<br>小売価格(税込) | 備考      | タンク容量<br>L |
| HG3      | 13,970             | 手動式(粒剤) | 8          |
| ND4      | 18,590             | 手動式(粉剤) | 4.5        |

## ＼場所で選べるハンドル／



SF231L



SF261W

## ＼2つの個性で草刈り作業も楽々／



MP270A



MP331

| 刈払機(肩掛式) |                    |          |        |               |
|----------|--------------------|----------|--------|---------------|
| 品名       | メーカー希望<br>小売価格(税込) | 質量<br>kg | ハンドル形式 | エンジン排気量<br>mL |
| SF231T   | 96,580             | 3.6      | 2グリップ  | 22.5          |
| SF231L   | 97,900             | 3.7      | ループ    | 22.5          |
| SF231W   | 100,210            | 4.2      | 両手     | 22.5          |
| SF261L   | 107,580            | 4.3      | ループ    | 25.4          |
| SF261W   | 108,240            | 4.6      | 両手     | 25.4          |

| モップ式刈払機 |                    |          |               |         |
|---------|--------------------|----------|---------------|---------|
| 品名      | メーカー希望<br>小売価格(税込) | 質量<br>kg | エンジン排気量<br>mL | 備考      |
| MP270A  | 97,900             | 9.5      | 25.4          | チップソー   |
| MP331   | 107,800            | 9.6      | 32.6          | ナイロンコード |

# スチールチェーンソー/バッテリーツール



MS151C-E25



MS172/MS172C-BE



BG56



RE80

## バッテリーツール



MSA60C-B



MSA160C-B



MSA220C-B



HSA50



BGA57



AKバッテリー

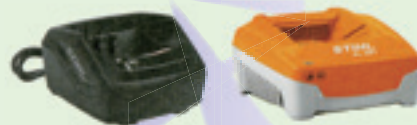

充電器 AL101/AL301

### スチールチェーンソー

| 品名          | メーカー希望<br>小売価格(税込) | 質量<br>kg | エンジン排気量<br>cm <sup>3</sup> | バー長さ<br>cm |
|-------------|--------------------|----------|----------------------------|------------|
| MS151C-E25  | 77,000             | 2.8      | 23.6                       | 25         |
| MS172C-BE30 | 38,500             | 4.5      | 31.8                       | 30         |
| MS182C-BE35 | 49,500             | 4.6      | 35.8                       | 35         |
| MS194C-E30  | 67,100             | 3.6      | 31.8                       | 30         |
| MS230-40    | 52,800             | 4.6      | 40.2                       | 40         |

### スチールハンディブロー

| 品名      | メーカー希望<br>小売価格(税込) | 質量<br>kg | エンジン排気量<br>cm <sup>3</sup> | 備考     |
|---------|--------------------|----------|----------------------------|--------|
| BG50    | 35,200             | 3.6      | 27.2                       | 発注単位2台 |
| BG56    | 40,700             | 4.1      | 27.2                       |        |
| BG86C-E | 66,000             | 4.4      | 27.2                       |        |

### スチール高圧洗浄機

| 品名    | メーカー希望<br>小売価格(税込) | 吐出出力<br>bar | 吐出水量<br>L/h | 定格電圧<br>V |
|-------|--------------------|-------------|-------------|-----------|
| RE80  | 29,700             | 10-67       | 430         | 100単相     |
| RE80X | 26,400             | 10-67       | 430         | 100単相     |

### スチールバッテリーツール

| 品名        | メーカー希望<br>小売価格(税込) | 質量 ※<br>kg | バー/ブレード<br>cm | 付属ツール        |
|-----------|--------------------|------------|---------------|--------------|
| MSA60C-B  | 57,200             | 2.9        | 30            | AK20+AL101   |
| MSA160C-B | 53,900             | 3.1        | 30            | —            |
| MSA200C-B | 115,500            | 3.5        | 35            | AP300S+AL300 |
| MSA220C-B | 105,600            | 3.7        | 35            | AP300S+AL500 |
| HSA50     | 42,900             | 2.9        | 50            | AK10+AL101   |
| BGA50     | 46,200             | 2.2        | —             | AK20+AL101   |

※バッテリーを含まない、バー&チェーンを含む質量

### バッテリー・充電器

| 品名          | 質量<br>kg | 容量<br>Wh |
|-------------|----------|----------|
| バッテリーAK10   | 0.8      | 72       |
| バッテリーAK20   | 1.2      | 144      |
| バッテリーAP300S | 1.8      | 281      |
| 充電器AL101    | —        | —        |
| 充電器AL301    | —        | —        |
| 充電器AL500    | —        | —        |

他にも用途に合わせて、様々なバリエーションを取り揃えております  
お気軽にセールスまでお声を掛けてください

# 防音シリーズ/開放型(フレームタイプ、セル付)/カートタイプ モーターポンプカート式/大型ステンレスタンク内蔵

※巻取機は別売



GE-160



GSB-2015

※巻取機は別売



GFS3018N

※巻取機は別売



JQ1513G



JL1513G



GC-2015L



MPC813



ST630M

| 防音シリーズ   |                    |            |             |                    |
|----------|--------------------|------------|-------------|--------------------|
| 品名       | メーカー希望<br>小売価格(税込) | 吸水量<br>L/分 | 最高圧力<br>MPa | エンジン<br>最大出力kW(PS) |
| GE-1513  | 528,000            | 13         | 15.0        | 4.6(6.3)           |
| GE-160   | 528,000            | 12         | 16.0        | 4.6(6.3)           |
| GSB-1515 | 1,125,300          | 15         | 15.0        | 5.8(8.0)           |
| GSB-1520 | 1,226,500          | 20         | 15.0        | 9.5(13.0)          |
| GSB-2015 | 1,181,400          | 15         | 20.0        | 9.5(13.0)          |

上記価格はホース10m付標準セットの価格です。GE…簡易防音型 GSB…防音型セル付

| 開放型(フレームタイプ、セル付) |                    |            |             |                    |
|------------------|--------------------|------------|-------------|--------------------|
| 品名               | メーカー希望<br>小売価格(税込) | 吸水量<br>L/分 | 最高圧力<br>MPa | エンジン<br>最大出力kW(PS) |
| GFS3012          | 1,170,400          | 12         | 30.0        | 7.6(10.4)          |
| GFS3018N         | 1,887,600          | 18         | 30.0        | 17.2(23.3)         |
| GFS3515N         | 1,887,600          | 15         | 35.0        | 17.2(23.3)         |

上記価格はホース10m付標準セットの価格です。

| カートタイプ   |                    |            |             |                    |
|----------|--------------------|------------|-------------|--------------------|
| 品名       | メーカー希望<br>小売価格(税込) | 吸水量<br>L/分 | 最高圧力<br>MPa | エンジン<br>最大出力kW(PS) |
| JQ1513GN | 354,200            | 13         | 15.0        | 4.8(6.6)           |
| JL1513G  | 424,600            | 13         | 15.0        | 4.6(6.3)           |
| GC-2015L | 666,600            | 15         | 20.0        | 7.3(10.0)          |

上記価格はホース10m付標準セットの価格です。

| モーターポンプカート式 |                    |                    |                      |            |
|-------------|--------------------|--------------------|----------------------|------------|
| 品名          | メーカー希望<br>小売価格(税込) | 水量<br>L/分(50/60Hz) | 最高圧力<br>Mpa(50/60Hz) | 出力<br>V/kW |
| MPC813      | 631,400            | 11/13              | 9/8                  | 三相200/2.2  |
| MPC1513     | 669,900            | 11/13              | 16/15                | 三相200/4.0  |
| MPC1815     | 863,500            | 13.5/15            | 20/18                | 三相200/5.5  |

表示50Hz/60Hz

| 大型ステンレスタンク内蔵 |                    |                    |                      |            |
|--------------|--------------------|--------------------|----------------------|------------|
| 品名           | メーカー希望<br>小売価格(税込) | 水量<br>L/分(50/60Hz) | 最高圧力<br>Mpa(50/60Hz) | 出力<br>V/kW |
| ST630M       | 979,000            | 25/30              | 7/6                  | 三相200/4.0  |
| ST930M       | 1,177,000          | 25/30              | 10/9                 | 三相200/5.5  |

表示50Hz/60Hz

# カルパコーター（高精度水稻種子コーティング装置） ハウス用常温煙霧機

誰でも出来るカルパーコーティング。  
土壌中での酸素欠乏を防ぐためにカルパー剤を種もみに  
均一にコーティングし安定した出芽を実現させます。



HCT200



M337SNC153DX

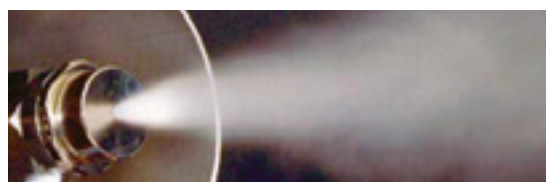

各種液体を空中を浮遊するような細かい  
“煙状の霧”にして散布します。

| カルパコーター（高精度水稻種子コーティング装置） |                    |                         |
|--------------------------|--------------------|-------------------------|
| 品名                       | メーカー希望<br>小売価格(税込) | 作業効率<br>kg/h            |
| HCT200 ★                 | 1,364,000          | 40~45(2倍重時) 50~55(1倍重時) |

★印…受注生産品

| ハウス用常温煙霧機     |                    |           |                     |               |
|---------------|--------------------|-----------|---------------------|---------------|
| 品名            | メーカー希望<br>小売価格(税込) | 原動機<br>kW | コンプレッサー吐出量<br>L/min | タンク容量×数量<br>L |
| M115SSC151DX  | 847,000            | 1.5       | 205                 | 15×1          |
| M222SND151DX  | 1,078,000          | 3.7       | 410                 | 15×1          |
| M222SNC152DX  | 1,342,000          | 3.7       | 410                 | 15×2          |
| M337SNC15F2DX | 1,474,000          | 3.7       | 615                 | 15×2          |
| M337SNC153DX  | 1,727,000          | 3.7       | 615                 | 15×3          |



# 除草剤スプレー/粒状除草剤散布機

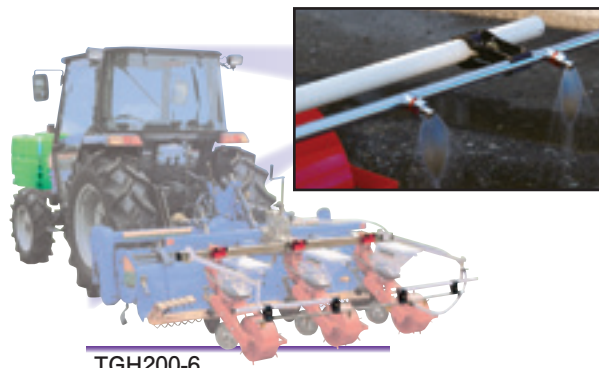

TGH200-6

## 大豆・麦作りに大活躍!!

播種作業と同時にこなす除草剤散布機

- ☆大幅な省力化・コストダウンを実現
- ☆飛散の少ない除草剤専用ノズルで安心作業
- ☆トラクタに乗ったままで散布の「入」「切」が可能
- ☆ダイヤフラムポンプの採用で空運転でもOK
- ☆らくらく旋回の自動(傾斜)スイッチを装備



## 大幅な省力、コストダウンを実現!!

- 散布のON・OFFは運転席で
- らくらく旋回の自動スイッチ
- ドリフトのないエポックノズル
- ダイヤフラムポンプの採用



HSG2412

## 大幅な省力化になるエコ製品

- ロータリー耕、播種、との同時除草剤散布で大幅な省力が可能になりました。
- 散布口には拡散モーターを取り付けておりますので、モーター遠心力にて薬剤が均一に広がります。
- 散布口には可変フィンを取り付けていますので、140～240cmの散布幅の調整が出来ます。
- 設置センサーで、ロータリーの上下を感知して自動散布、停止が可能です。
- 液剤除草剤散布機に比べ、散布機本体重量は軽量で、トラクターの負担を減少します。
- 液剤除草剤散布機に比べ、タンクへの水の供給のわずらわしさがありません。

### 除草剤スプレー

| 品名         | メーカー希望<br>小売価格(税込) | タンク容量<br>L | 噴口数  | 散布幅<br>m |
|------------|--------------------|------------|------|----------|
| TGH200-6   | 520,300            | 200        | 6    | 1.8      |
| TGH200-8   | 536,800            | 200        | 8    | 2.1      |
| TGH200-9   | 541,200            | 200        | 9    | 2.5      |
| TGH300-6   | 536,800            | 300        | 6    | 1.8      |
| TGH300-8   | 547,800            | 300        | 8    | 2.1      |
| TGH300-9   | 553,300            | 300        | 9    | 2.5      |
| TGH300-13  | 557,700            | 300        | 13   | 2.5      |
| TGH300-82  | 831,600            | 300        | 8×2  | 2.1      |
| TGH300-92  | 839,300            | 300        | 9×2  | 2.5      |
| TGH300-132 | 849,200            | 300        | 13×2 | 2.5      |

※82、92、132は2ポンプ仕様

※御注文の際に、トラクターメーカー及び型式をお知らせ下さい

### 粒状除草剤散布機

| 品名      | メーカー希望<br>小売価格(税込) | ホッパー容量<br>L | 標準散布量<br>kg/10a | 散布幅<br>m |
|---------|--------------------|-------------|-----------------|----------|
| HSG2412 | 308,000            | 10×1ヶ       | 3～5             | 1.4～2.4  |

# サシナミ野菜洗機/サシナミ人参洗淨機 サシナミ大根洗淨機/モーターセット動噴/カルイ樹木粉碎機

ニンジン洗淨機

ダイコン洗淨機



T-27M



C-6



KC180-3

## SEWシリーズ

●野菜洗淨に最適 ●低騒音モーターセット動噴

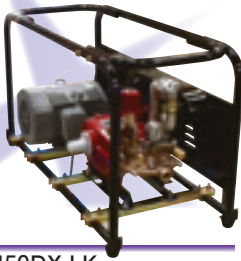

SEW450DX-LK

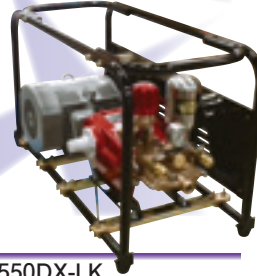

SEW550DX-LK



SEW680DX-LK



HNP-62L-1

最大  
粉碎可能径  
70mm



HNK-600-1

最大  
粉碎可能径  
130mm



KDC-1303B

オプション：細目スクリーン

### サシナミ野菜洗機

| 品名    | メーカー希望<br>小売価格(税込) | ブラシ有効幅<br>mm | モーター出力<br>W | 備考   |
|-------|--------------------|--------------|-------------|------|
| T-27M | 146,300            | 240          | 200         | モーター |

### サシナミ人参洗淨機

| 品名  | メーカー希望<br>小売価格(税込) | 電源<br>kW | 能力<br>kg/回 | ブラシ<br>本 |
|-----|--------------------|----------|------------|----------|
| C-6 | 231,000            | 0.2      | 20         | 6        |

### サシナミ大根洗淨機

| 品名      | メーカー希望<br>小売価格(税込) | 電源<br>kW | 必要水量<br>L/分 | 処理能力<br>本/h |
|---------|--------------------|----------|-------------|-------------|
| KC180-3 | 781,000            | 0.2      | 37          | 2000        |

### モーターセット動噴

| 品名          | メーカー希望<br>小売価格(税込) | 吸水量<br>L/分(50/60Hz) | 最高圧力<br>MPa(50/60Hz) | モーター出力<br>kW |
|-------------|--------------------|---------------------|----------------------|--------------|
| SEW220DX-LK | 314,600            | 15                  | 3.0                  | 1.5          |
| SEW300DX-LK | 342,100            | 22                  | 3.5                  | 1.5          |
| SEW450DX-LK | 367,400            | 32                  | 3.5                  | 2.2          |
| SEW550DX-LK | 457,600            | 43                  | 3.5                  | 3.7          |
| SEW680DX-LK | 486,200            | 50                  | 3.5                  | 3.7          |

### カルイ樹木粉碎機

| 品名        | メーカー希望<br>小売価格(税込) | 質量<br>kg | 最大粉碎径<br>mm | 備考       |
|-----------|--------------------|----------|-------------|----------|
| KMN-1-1   | 376,200            | 55       | 40          | 4PS手押し   |
| HNK-600-1 | 943,800            | 200      | 70          | 6.3PS自走  |
| HNP-62L-1 | 576,400            | 110      | 60          | 6.3PS手押し |
| HNT-62L-1 | 536,800            | 95       | 60          | 6.3PS搭載  |
| KDC-1103  | 1,650,000          | 306      | 125         | 10PS自走   |
| KDC-1103B | 1,793,000          | 326      | 125         | 10PS自走   |
| KDC-1303  | 1,892,000          | 370      | 140         | 13PS自走   |
| KDC-1303B | 2,068,000          | 410      | 140         | 13PS自走   |
| KSC-1303  | 1,969,000          | 370      | 135         | 13PS自走   |
| KDC-2500B | 3,278,000          | 520      | 200         | 25PS自走   |

# エンジンポンプ/水中ポンプ/モーターポンプ チャンネルポンプ/高圧ポンプ



QP-154M



QP2/GP160



QP-303M



SS-50



SS-500



KLO-651



S-220



S-250N



S-500LN (底水用)



SX-150



SXA-150

## エンジンポンプ

| 品名         | メーカー希望<br>小売価格(税込) | 口径<br>m/m | 最大吐出量<br>L/分 | 最大揚程<br>m |
|------------|--------------------|-----------|--------------|-----------|
| QP-105M ★  | 56,100             | 25        | 140          | 28        |
| QP-154M ★  | 56,100             | 40        | 270          | 28        |
| QP2/GP160★ | 60,500             | 50        | 600          | 30        |
| QP-303M ★  | 89,870             | 80        | 1000         | 32        |

※印…消防ねじカップリング仕様 ★印…梱包単位10台

## 水中ポンプ

| 品名        | メーカー希望<br>小売価格(税込) | 質量<br>kg | 最大吐出量<br>L/分 | 最大揚程<br>m |
|-----------|--------------------|----------|--------------|-----------|
| S-220 ※   | 68,420             | 6.0      | 100          | 5/5.5     |
| S-250N    | 67,430             | 9.4      | 110          | 6         |
| S-500N    | 75,240             | 9.5      | 120          | 8.5       |
| S-500LN   | 80,740             | 10.0     | 110          | 11        |
| SX-150 ※  | 41,800             | 4.5      | 100          | 3.5       |
| SXA-150 ※ | 51,590             | 4.8      | 100          | 3.5       |

※印…1c/s 4台入り 50Hz同期速度3000min<sup>-1</sup> / 60Hz同期速度3000min<sup>-1</sup>

## モーターポンプ

| 品名           | メーカー希望<br>小売価格(税込) | 口径<br>m/m | 最大吐出量<br>L/分 | 最大揚程<br>m |
|--------------|--------------------|-----------|--------------|-----------|
| QP-M1 (850W) | 68,750             | 25        | 120          | 45        |

梱包単位8台

## チャンネルポンプ

| 品名       | メーカー希望<br>小売価格(税込) | 質量<br>kg | 最大吐出量<br>L/分 | 最大揚程<br>m |
|----------|--------------------|----------|--------------|-----------|
| SS-40    | 98,780             | 12.0     | 410          | 54        |
| SS-50    | 116,600            | 16.0     | 590          | 48        |
| SS-450 ※ | 104,610            | 13.0     | 340          | 54        |
| SS-500 ※ | 113,300            | 13.0     | 550          | 48        |

※印…逆止弁付き

## 高圧耐久型

| 品名      | メーカー希望<br>小売価格(税込) | 口径<br>m/m | 最大吐出量<br>L/分 | 最大揚程<br>m |
|---------|--------------------|-----------|--------------|-----------|
| KLO-651 | 249,700            | 65        | 1050         | 68        |
| KLO-801 | 257,400            | 80        | 1330         | 68        |

# コンプレッサー/電動エコキャリア21/電動肥料散布機/薪割り機

## オイルレスコンプレッサー

騒音値  
65dBA

25ℓ



目安エア-充填速度：0MPa～0.78MPa  
充填速度：約3分30秒(60Hz)

KT-025S

エア-工具  
2点サービス付



・5mコイルホース  
・ショートガン

## エア-コンプレッサー60ℓ

エア-工具4点サービス付



・5mコイルホース ・タイヤゲージ  
・ショートガン ・インパクトレンチ



60ℓ

目安エア-充填速度：0MPa～0.98MPa  
充填速度：約2分30秒(60Hz)

SP-2200

## コンプレッサー-2シリンダー型

2シリンダーだから  
エア-たまりが早い!

エア-工具3点サービス付



・5mコイルホース ・タイヤゲージ  
・ショートガン



39ℓ

目安エア-充填速度：0MPa～0.78MPa  
充填速度：約3分(60Hz)

SP-40TMX

## 電動肥料散布機

撒きざんまいプレミアム  
取り付けタイプ



KT-MK2

電動撒きざんまい  
取り付けタイプ



KT-60ELB

電動撒きざんまい  
電動4輪タイプ



KT-60ELB

## 電動薪割機



小型で使いやすい!

KT-155PRO-DX

## エンジン式薪割機



復動式自動バック機能付!

KWM-1000

## 電動コンテナハウスカー

KT-0109  
速度調整ボリューム  
(KT-8FRS・KT-8SA専用)



バック機能付

KT-8SA

| コンプレッサー          |                    |          |               |
|------------------|--------------------|----------|---------------|
| 品名               | メーカー希望<br>小売価格(税込) | 質量<br>kg | 寸法<br>幅×奥×高cm |
| KT-025S          | 68,200             | 21.0     | 600×300×520   |
| KT-040A          | 101,200            | 17.1     | 600×280×610   |
| SP-40TMX(単相100V) | 179,300            | 45.0     | 760×340×590   |
| SP-2200(単相200V)  | 398,750            | 76.0     | 930×520×650   |
| SP-3300(三相200V)  | 456,060            | 97.0     | 930×520×650   |
| KT-030L          | 31,350             | 4.0      | 540×280×390   |

| 薪割り機         |                    |          |               |          |  |
|--------------|--------------------|----------|---------------|----------|--|
| 品名           | メーカー希望<br>小売価格(税込) | 質量<br>kg | 寸法<br>長×幅×高cm | 粉碎力<br>t |  |
| KT-155PRO-DX | 125,400            | 48.0     | 960×280×470   | 5.5      |  |
| KWM-1000     | 427,900            | 95.0     | 1585×680×560  | 10       |  |

| 電動エコキャリア21 |                    |          |            |            |
|------------|--------------------|----------|------------|------------|
| 品名         | メーカー希望<br>小売価格(税込) | 質量<br>kg | 最高荷重<br>kg | バッテリー      |
| KT-8FRX    | 284,900            | 42.0     | 120        | 24V(12V×2) |
| KT-8SA     | 284,900            | 45.3     | 120        | 24V(12V×2) |
| KT-0109    | 20,900             | —        | —          | —          |

| 肥料散布機 撒きざんまい |                    |          |               |
|--------------|--------------------|----------|---------------|
| 品名           | メーカー希望<br>小売価格(税込) | 質量<br>kg | 寸法<br>幅×奥×高cm |
| KT-MK2       | 368,500            | 24.0     | 620×950×845   |
| KT-60ELB     | 182,600            | 12.5     | 550×880×690   |
| KT-860XELB   | 467,500            | 52.0     | 550×1558×1070 |

※重量はバッテリーを含む

# 牡蠣自動洗浄機 ポンプユニット

STX型



仕様

| 型式  | 寸法 mm     | 重量 kg  | 圧力MPa | 水量 L/min | ノズル数  | 小売価格      |           |
|-----|-----------|--------|-------|----------|-------|-----------|-----------|
| ST型 | OAW50STX  | L 2658 | 3.0   | 44.0     | 10    | 3,113,000 |           |
|     | OAW80STX  | W 889  |       | 75.0     |       | 3,113,000 |           |
|     | OAW100STX | H 1414 |       | 228      | 90.0  | 12        | 3,135,000 |
|     | OAW150STX |        |       | 230      | 120.0 | 16        | 3,201,000 |



仕様

| 型式       | 寸法 LxWxH     | 重量 kg | 圧力MPa | 吸水量 50/60Hz | 小売価格      |
|----------|--------------|-------|-------|-------------|-----------|
| ZCA681XB | 920x463x459  | 83.0  | 3.0   | 52.3/50.1   | 666,600   |
| ZCA85M   | 1096x538x540 | 120.0 |       | 84.5/84.7   | 1,297,400 |
| ZCA1601M | 1250x760x708 | 285.0 |       | 150.6/153.0 | 1,892,000 |

# 温水洗浄機 消火器



HCA-ER1000



HCA-5110E



HCA3070E-CT

コインタイマー仕様で  
経済管理!!

リーズナブルかつ高品質



PEP-4



PEP-10N



PEP-20

## 使用方法

- 1.安全栓を引き抜く。
- 2.ホースをはずし  
火元に向ける。
- 3.レバーを強くにぎる。

| 温水洗浄機        |                    |             |            |                |
|--------------|--------------------|-------------|------------|----------------|
| 品名           | メーカー希望<br>小売価格(税込) | 最高圧力<br>MPa | 吐水量<br>L/時 | モーター出力<br>V-kW |
| HCA-ER500    | 1,133,000          | 4           | 500        | 100-0.75       |
| HCA-ER700    | 1,122,000          | 3~12        | 700        | 200-2.2        |
| HCA-ER1000   | 1,089,000          | 8           | 1000       | 200-2.2        |
| HCA-HS       | 1,903,000          | 3~12        | 600        | 200-2.2        |
| HCA3070E     | 1,386,000          | 7           | 1100       | 200-2.2        |
| HCA5110E     | 2,112,000          | 3~12        | 1100       | 200-3.7        |
| HCA3070E-CT◆ | 1,556,500          | 7           | 1100       | 200-2.2        |

◆印…コインタイマー付

| 消火器     |                    |           |          |           |
|---------|--------------------|-----------|----------|-----------|
| 品名      | メーカー希望<br>小売価格(税込) | 薬剤量<br>kg | 質量<br>kg | 仕様        |
| PEP-4   | 12,980             | 1.2       | 2.5      | 蓄圧式(圧力計付) |
| PEP-6   | 17,380             | 2.0       | 3.7      | 〃         |
| PEP-10N | 20,350             | 3.0       | 4.8      | 〃         |
| PEP-10D | 23,980             | 3.5       | 6.1      | 〃         |
| PEP-20  | 32,780             | 6.0       | 9.4      | 〃         |

※消火器の購入と同時にリサイクルシール(非課税)の購入が別途必要になります。

# 灯油バーナー/小型管理機/ニッカリペレンク アルミ巻取機/杭打機/メンテナンスキット



SFA-803



CL-270A



ペレンクヴィニオン

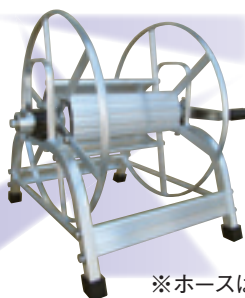

HAL100

※ホースは別売



HALR150

## ビーバーマジックハンマー/ビッグハンマー



RP-022M



RP-042ML

メンテナンスキット(消耗品交換用セット)もご用意しています。



- YS220DX用  
(26520100)
- YS300DX用  
(26520110)
- YS450DX用  
(26520120)
- YS550DX用  
(26520130)

内訳  
Vパッキン・無圧パッキン  
吸水弁(完)・吐水弁(完)  
調圧弁シート  
調圧シートパッキン  
Oリング式  
水切りリング  
吸余水パッキン

| 灯油バーナー(シャトルファイヤ) |                    |          |            |                |
|------------------|--------------------|----------|------------|----------------|
| 品名               | メーカー希望<br>小売価格(税込) | 質量<br>kg | タンク容量<br>L | 最高火力<br>Kcal/h |
| SFA-803          | 76,340             | 3.1      | 8          | 58,100         |

| 超小型管理機(クワスケミニ) |                    |          |              |        |
|----------------|--------------------|----------|--------------|--------|
| 品名             | メーカー希望<br>小売価格(税込) | 質量<br>kg | ロータリー幅<br>mm | エンジン型式 |
| CL270A         | 105,600            | 11       | 160/240      | TS26   |

| ニッカリペレンク |                    |             |           |             |
|----------|--------------------|-------------|-----------|-------------|
| 品名       | メーカー希望<br>小売価格(税込) | ハサミ質量<br>kg | 充電時間<br>h | 作業可能時間<br>h |
| ペレンクC3X  | 198,000            | 0.96        | 1.5       | 2           |
| ペレンクC45  | 363,000            | 0.87        | 7         | 12          |

| アルミ巻取機   |                    |          |               |
|----------|--------------------|----------|---------------|
| 品名       | メーカー希望<br>小売価格(税込) | 質量<br>kg | 寸法<br>幅×奥×高cm |
| HAL-50   | 23,100             | 4.4      | 485×350×360   |
| HAL-100  | 25,300             | 5.0      | 480×380×480   |
| HAL-150  | 25,850             | 5.2      | 570×390×500   |
| HALR-150 | 27,500             | 5.7      | 560×395×500   |

| 杭打機      |                    |          |                            |                |
|----------|--------------------|----------|----------------------------|----------------|
| 品名       | メーカー希望<br>小売価格(税込) | 質量<br>kg | エンジン排気量<br>cm <sup>3</sup> | 最大打力<br>回数/力 t |
| RP-022M  | 204,600            | 6.6      | 25.4                       | 5500/0.8       |
| RP-022ML | 204,600            | 6.8      | 25.4                       | 5500/0.8       |
| RP-042M  | 335,500            | 11.5     | 41.5                       | 5500/2.0       |
| RP-042ML | 335,500            | 11.7     | 41.5                       | 5500/2.0       |

| メンテナンスキット        |                    |
|------------------|--------------------|
| 品名               | メーカー希望<br>小売価格(税込) |
| YS220DXメンテナンスキット | 31,900             |
| YS300DXメンテナンスキット | 34,870             |
| YS450DXメンテナンスキット | 36,080             |
| YS550DXメンテナンスキット | 38,830             |



豊かなみのりを願う

**初田工業株式会社**

|        |           |                  |                |                  |
|--------|-----------|------------------|----------------|------------------|
| 本社     | 〒573-1114 | 大阪府枚方市東山2丁目21番2号 | ☎(072)807-5851 | FAX(072)807-6730 |
| 産業特機部  | 〒573-1114 | 大阪府枚方市東山2丁目21番2号 | ☎(072)807-6784 | FAX(072)807-6730 |
| 東日本営業所 | 〒984-0013 | 仙台市若林区六丁の目南町8-72 | ☎(022)390-5110 | FAX(022)390-1551 |
| 東海営業所  | 〒422-8006 | 静岡市駿河区曲金7丁目2番20号 | ☎(054)281-6121 | FAX(054)280-0455 |
| 大阪営業所  | 〒573-1114 | 大阪府枚方市東山2丁目21番2号 | ☎(072)807-6783 | FAX(072)807-6730 |
| 中四国営業所 | 〒700-0944 | 岡山市南区泉田2丁目1番7号   | ☎(086)231-3385 | FAX(086)234-6245 |
| 九州営業所  | 〒861-8046 | 熊本市東区石原1丁目11番93号 | ☎(096)389-2525 | FAX(096)386-4039 |